

**1 Ajuste de la altura del asiento\***

El ajuste de altura neumático se utiliza para ajustar la altura del asiento de la silla a la del usuario. (1) Tira de la palanca hacia arriba y levante el cuerpo de la silla para elevar el asiento. (2) Para bajar el asiento, permanece sentado y tira de la palanca hacia arriba.

La altura del asiento de la silla Nia se ajusta 120 mm, entre 410 mm y 530 mm. La altura del asiento del taburete Nia se ajusta 220 mm, entre 530 mm y 750 mm.

*\*Las dimensiones indicadas se determinan mientras la silla soporta una carga de 64 kg.*

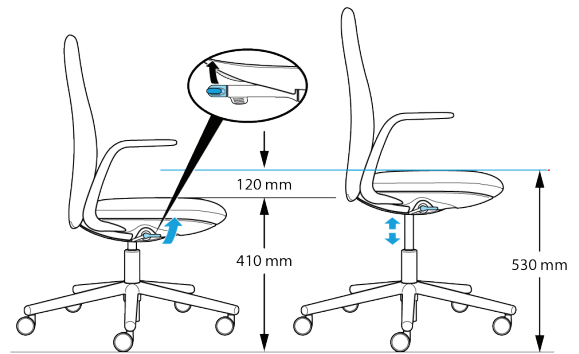

**2 Bloqueo del respaldo**

El bloqueo de respaldo permite a los usuarios bloquear el respaldo de la silla en posición vertical. (1) Tira hacia abajo de la palanca para activar el bloqueo de respaldo. (2) Tira de la palanca hacia arriba para liberar el bloqueo de respaldo.

Bloqueo de respaldo en 5 posiciones.

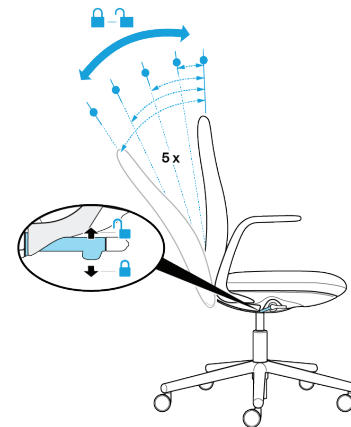

**3 Mecanismo pivotante (opcional)**

Su exclusivo mecanismo de respaldo pivotante permite adaptarse rápidamente a las posturas del usuario sin complicados controles de ajuste. El mecanismo giratorio es autoajutable y se mueve en combinación con el mecanismo de asiento para crear un movimiento de 360°.

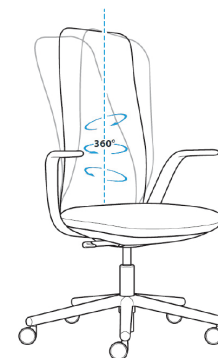

**4 Ajuste del brazo (sólo para modelos con reposabrazos regulables en altura)**

Los reposabrazos ajustables en altura proporcionan soporte muscular del cuello y los hombros cuando están correctamente ajustados. Agarra el reposabrazos y deslízalo hacia arriba o hacia abajo según sea necesario.

Hay tres posiciones diferentes disponibles.

- Para subir el reposabrazos, agarra el reposabrazos y deslízalo hacia arriba hasta la posición deseada.
- Para bajar el reposabrazos, (1) agarra el reposabrazos, muévelo ligeramente hacia arriba, y luego (2) deslízalo hacia abajo hasta la posición deseada.

